

WISPEED



Foto não contratual

Scooter Elétrica WISPEEDSUVPILOTO 480

MANUAL DO USUÁRIO

Instruções

- FR** Retrouvez toutes les dernières versions des notices MULTI LANGUES des produits WISPEED sur notre site internet www.wispeed.net **en flashant le**
- EN** Find all the latest versions of the MULTI LANGUAGE instructions for WISPEED products on our website www.wispeed.net **by flashing the QR**
- ES** Encuentre todas las últimas versiones de las instrucciones MULTI IDIOMA para productos WISPEED en nuestro sitio web www.wispeed.net **mostrando**
- PT** Encontre todas as versões mais recentes das instruções MULTI LANGUAGE para produtos WISPEED no nosso site www.wispeed.net **piscando o código**
- NL** Vind de nieuwste versies van de MEERTALIGE instructies voor WISPEED-producten op onze website www.wispeed.net **door de QR-code te**
- PL** Znajdź wszystkie najnowsze wersje instrukcji MULTI LANGUAGE dla produktów WISPEED na naszej stronie internetowej www.wispeed.net **skanując kod QR!**



LEIA ANTES DE QUALQUER USO

IMPORTANTE: Leia atentamente e guarde para referência futura.

Este produto é considerado um veículo elétrico pessoal leve de classe 2 (PLEV) de acordo com EN17128.

AVISO: Nunca use este veículo fora das áreas autorizadas pelos regulamentos.

Antes de utilizar a sua scooter, deve ler as precauções de utilização e as instruções de segurança. Estes são definidos por pictogramas claramente identificáveis.

A utilização da sua scooter está sujeita à legislação em vigor no seu país. Por favor, informe-se com as autoridades relevantes.

Qualquer recomendação (ou falta de recomendação) contida neste manual não pode de forma alguma ser considerada como uma transposição da legislação em vigor.

1- Precauções de uso e instruções de segurança

1.1 Geral

- Leia estas instruções com atenção
- Salve estas instruções
- Siga todas as instruções
- Preste atenção aos avisos
- Não tente desmontar ou modificar o dispositivo, caso contrário ele não será mais coberto pela garantia.
- Consulte pessoal qualificado para quaisquer reparos

1.2 Instruções de segurança e precauções de uso



- O uso da scooter é proibido para menores de 14 anos. A idade máxima para usar a scooter é 75 anos. A altura mínima para usar a scooter é 155cm. A altura máxima para usar a scooter é 210cm.
- Evite áreas de tráfego intenso e/ou áreas congestionadas.
- A utilização da sua scooter não é adequada para mulheres grávidas.
- Este dispositivo pode ser utilizado por crianças a partir dos 14 anos sob supervisão de um adulto e por pessoas com capacidades físicas, sensoriais ou mentais reduzidas ou com falta de experiência ou conhecimento, desde que devidamente monitorizadas.ou recebeu de uma pessoa responsável pela sua segurança pelas instruções prévias

relativas à utilização do dispositivo com total segurança e que todos os riscos envolvidos sejam compreendidos.

- As crianças não devem brincar com o dispositivo. Esta scooter não é um brinquedo. O dispositivo não se destina ao uso acrobático.
- Verifique regularmente se a sua scooter está em boas condições, leia atentamente este manual e certifique-se de que compreende todas as informações do produto antes de a utilizar.



- A limpeza e manutenção do aparelho pelo usuário não devem ser realizadas por crianças.
- Antes de cada utilização, verifique o estado geral da sua scooter (estado dos pneus, enchimento dos pneus, travões, bateria, farol, luz traseira)
- A sua scooter possui peças que estão sujeitas a aquecimento, como discos de freio e rodas. É proibido tocar nestes elementos menos de uma hora após a utilização da sua scooter. Antes de cada utilização, remova quaisquer arestas vivas anteriormente causadas pelo uso.



- É fortemente recomendado que todos os utilizadores usem protecção adequada ao utilizar a sua scooter para evitar qualquer lesão corporal em caso de queda: sapatos fechados, capacete, luvas, joelheiras, cotoveleiras.



- Carregue totalmente a bateria da sua scooter antes da primeira utilização.



- Não use sua scooter em áreas movimentadas durante seu primeiro uso. É necessário um tempo de adaptação para dominar o produto.



- O uso em vias públicas é regulamentado. Você deve usar as ciclovias. Na ausência destes, você pode dirigir exclusivamente em estradas limitadas a 50 km/h.



- Fora das áreas urbanas, você só pode pedalar em vias verdes e ciclovias.
- Nos passeios, zonas pedonais, dentro de edifícios ou qualquer outro local dedicado aos peões, deve circular com a scooter na mão.



- Verifique com as autoridades locais possíveis restrições de tráfego..
- Certifique-se de respeitar as marcações rodoviárias, a sinalização e o código da estrada. Deixe os pedestres passarem ao andar em sua scooter.

- Não hesite em anunciar a sua presença a outros utilizadores através do buzzer (campainha).



- Ao andar com outras pessoas, mantenha uma distância segura de pelo menos 6 metros entre vocês para limitar o risco de colisões.



- Em todas as circunstâncias, garanta a sua segurança e a dos outros utilizadores.

- Adapte a sua velocidade (e a sua distância de segurança) de acordo com o seu ambiente para poder parar sua scooter a qualquer momento.



- Não comece ou pare repentinamente.



- Tome cuidado sempre estar visível para todos. À noite ou assim que a luz diminuir, acenda o farol, a lanterna traseira, use colete (ou outro equipamento retrorrefletivo)



- Mantenha sempre as mãos no guidador ao utilizar a sua scooter. É proibido o uso de smartphone ou qualquer outro objeto durante a condução.



- É proibido o uso de fones de ouvido ou fones de ouvido durante a condução.

- É proibido viajar com várias pessoas na sua scooter.

- O peso máximo suportado por scooter é 120kg.

- O peso mínimo para usar a scooter é 50kg.

- O não cumprimento destas recomendações de peso prejudicará o desempenho de aceleração e travagem da sua scooter e poderá colocá-lo em perigo, reduzindo a sua capacidade de desacelerar ou parar com segurança.

- Qualquer carga fixada no guidador afetará a estabilidade do veículo.

- É proibido utilizar acessórios ou elementos adicionais não aprovados pelo fabricante.

- Mantenha o corpo equilibrado ao fazer curvas para evitar quedas devido à mudança do centro de gravidade ou a altas velocidades.

- Sempre mantenha os pés no apoio para os pés ao andar.



- Uma colisão ou queda pode resultar em morte ou ferimentos graves. A leitura do manual do utilizador é necessária para saber como funciona a sua scooter e para controlar o seu veículo em todas as circunstâncias.
- Não salte obstáculos com a sua scooter.
- Não pule no convés da sua scooter.
- Evite dirigir em estradas repletas de objetos espalhados, como galhos, lixo ou pequenas pedras;
- Não conduza a sua scooter em estradas com obstáculos ou escorregadias onde haja risco de perda de aderência, como neve, gelo ou água. Isso pode causar perda de aderência e resultar em ferimentos pessoais e danos materiais.
- As distâncias de travagem são significativamente alargadas em caso de estradas molhadas, tempo chuvoso ou presença de água na estrada.
- Evite andar em encostas íngremes. Não use sua scooter em encostas muito íngremes, o ângulo máximo de inclinação é 25%. Ganhar velocidade em uma descida muito íngreme pode causar superaquecimento do motor e da bateria e reduzir sua capacidade de frear com segurança.
- Adote todas as precauções de segurança necessárias ao aprender a usar sua scooter. Lembre-se de que você pode se ferir ao perder o controle, em colisões ou em quedas sua scooter.
- Se ocorrer um acidente de trânsito durante a condução da sua scooter, mantenha a calma, proteja o local e aguarde por pessoal competente que



irá lidar com a situação de forma responsável e legal.

- Não use sua scooter num ambiente inseguro, ou seja, em locais onde existam produtos inflamáveis, vapor, líquidos, poeiras ou fibras que possam causar incêndio ou explosão.
- Os sacos plásticos fornecidos com a scooter não são brinquedos e não devem ser deixados ao alcance das crianças.
- O guarda-lamas traseiro não deve ser usado como freio. Você corre o risco de danificar sua scooter sem conseguir diminuir a velocidade.
- Sempre dobre o suporte antes de usar.
- Após a utilização, estabilize a scooter desdobrando o suporte em terreno plano.
- É obrigatório o uso de calçado adequado e fechado durante todo o período de utilização da sua scooter.
- O cabo flexível do carregador de bateria externo não pode ser substituído. Se o cabo estiver danificado, o transformador deverá ser descartado.
- Certifique-se de desconectar o plugue principal antes de desconectar o cabo de alimentação.
- **A sua scooter não pode ser ligada enquanto estiver ligada ao adaptador de rede e ela própria estiver ligada à rede.**
- É proibido o uso sob a influência de álcool e/ou drogas.
- Sendo um veículo motorizado, é obrigatório um seguro específico de Responsabilidade Civil para a condução.



- AVISO Como acontece com qualquer veículo, a sua scooter contém componentes mecânicos sujeitos a grande tensão e desgaste. Diferentes materiais e componentes podem reagir de maneira diferente ao desgaste ou à fadiga. Se a vida útil esperada de um componente for excedida, ele poderá quebrar repentinamente e causar ferimentos ao usuário. Rachaduras, arranhões e descoloração em áreas de alta tensão indicam que o componente excedeu sua vida útil e deve ser substituído.
- Dirigir na cidade envolve atravessar muitos obstáculos, como calçadas ou degraus. É proibido saltar obstáculos. É importante antecipar e adaptar a sua trajetória e velocidade às de um pedestre quando convive com outros usuários. É altamente recomendável sair do veículo quando estes obstáculos se tornarem perigosos devido à sua forma, altura ou risco de derrapagem que apresentam.
- Para mais informações sobre o procedimento de carregamento da bateria, consulte §5.1 “Carregar a bateria”.
- Guarde as instruções impressas para referência futura e leia-as cuidadosamente antes de usar

A Logicom exime-se de qualquer responsabilidade em caso de lesões corporais e/ou danos materiais atribuíveis ao uso do produto em desacordo com as instruções de uso.



- Sua scooter desligar devido ao superaquecimento, coloque-o em local fresco e seco e espere que a bateria e o motor esfriem antes de usá-lo novamente.
- **CUIDADO:** Para recarregar a bateria, use apenas a fonte de alimentação removível fornecida com o dispositivo. Não use nenhuma fonte de alimentação ou dispositivo elétrico diferente daquele fornecido com o dispositivo.
- A tomada elétrica à qual o dispositivo está conectado deve ser instalada próxima ao equipamento e deve estar sempre de fácil acesso. Evite que alguém pise no cabo elétrico (outropeçar por causa do último)



0-45°

- A vida útil da bateria depende muito de como você a usa. Não exponha a bateria a temperaturas abaixo 0°C ou acima de 45°C. Seu funcionamento pode ser prejudicado.
- Não deixe a bateria com carga prolongada quando não estiver em uso.
- Não tente desmontar este produto para acessar a bateria. A bateria não é removível.
- Não desmonte, abra ou destrua as células da bateria. Não jogue a bateria no fogo ou na água. Não carregue a bateria se a temperatura ambiente excede 45°C.

- Se a bateria vazar, tome cuidado para não deixar o líquido entrar em contato com a pele ou os olhos; caso isso ocorra, lave com água em abundância e consulte um médico;
- Para qualquer reparação ou substituição da bateria, contacte um técnico qualificado.
- Descarte a bateria e o equipamento separadamente. Não descarte a bateria junto com o lixo doméstico. Para qualquer informação sobre a reciclagem da bateria e da scooter, contacte o seu município, o centro de reciclagem local ou o ponto de venda onde adquiriu este produto.





2- Apresentação geral do produto

2.1 Sobre o WISPEED SUVPILOT 480

A WISPEED SUVPILOT 480 é uma scooter elétrica de duas rodas. O seu funcionamento simples, os seus comandos acessíveis, a sua resistência aos salpicos e o seu respeito pelo ambiente fazem dele um meio de transporte adequado em ambiente urbano.



2.2 Conteúdo do pacote

- 1x Scooter Elétrica WISPEED SUVPILOTO 480
- 1x carregador de rede (modelo: FY1505462000 Shenzhen Fuyuan Power Co., Ltd) (Entrada: 100-240V AC, 2,5A, 50/60HZ; Saída: 54,6VDC, 2A) 
- 1x Manual do usuário 
- 1x chave sextavada 
- 1x bocal de inflação 
- 6x Parafusos 

AVISO !: Para melhor proteger a sua scooter durante um possível serviço pós-venda, recomendamos vivamente que guarde a embalagem. Isto pode ajudá-lo a evitar danos durante o transporte que não seriam tidos em conta na garantia.

2.3 Descrição da scooter

1. Sinais de direção E/D
2. Guiador (Descrição P.16)
3. Cabo de freio
4. Refletor frontal
5. Gancho dobrável
6. Mecanismo de dobramento de scooter
7. Farol
8. Luz de freio traseiro
9. Muleta
10. Amortecedores dianteiros/traseiros
11. Motor traseiro
12. Freios a disco dianteiro/traseiro
13. Guarda-lamas dianteiro





- 14. Conector de carregamento
- 15. Apoio para os pés
- 16. Laço dobrável
- 17. Refletores laterais
- 18. Guarda-lamas traseiro



- 19. Alças de freio
 - 20. Acelerador
 - 21. Campainha
 - 22. Comodo esquerdo
- (Descrição pág.17)

23. Indicador do farol dianteiro ligado (se o ícone for exibido)

24. Indicador de velocidade em km/h

25. Indicador do modo de velocidade atual

26. Indicador de nível de bateria

27. Indicador do odômetro

28. Botão ligar / desligar 

29. Ligar o farol (se o ícone for exibido na tela)

30. Interruptor indicador esquerdo

31. Interruptor indicador direito

32. Chave de seleção do modo de velocidade



Modo de operação do botão ON/OFF 

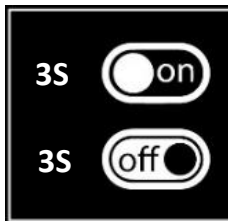



Pressione 3s (aproximadamente): Para iniciar/ Desligue a scooter



Pressione brevemente 7 vezes: Definir e redefinir senha (Atenção, esta função pode apenas ser realizada dentro de 30 segundos após iniciar seu SUVPILOT 480)

Modo de operação do interruptor esquerdo

Breve imprensa 1 vez no botão  : Ligar/desligar a luz frontal

Breve imprensa 1 vez no botão  : Ligar/desligar sinal de mudança de direção à esquerda

Breve imprensa 1 vez no botão  : Ligar/desligar o pisca-pisca direito

Suporte 3s (aproximadamente) no botão  Ou  : Acenda as luzes de emergência e pressione o botão uma vez ← ou → para l'desligar

Breve imprensa 1 vez no botão  : mudança de relação de transmissão

Breve imprensa 4 vezes no botão  : Veja l'odômetro

Pressione longamente o botão uma vez  : Mude para “Velocidade pedestre”.

Seleção de relação de transmissão:

- Marcha 1: velocidade S - máximo 25 km/h
- Marcha 2: velocidade D - máximo 20 km/h
- Engrenagem 3: velocidade ECO - máximo 15 km/h
- Marcha 4: velocidade pedestre - máximo 6 km/h (os faróis são ligados automaticamente)

2.4 Montagem da scooter

1º) Desdobre a scooter (instruções de desdobramento pág. 20).

2º) Insira o guidador no tubo da haste, tomando cuidado para não prender os cabos (isto não deve forçar quando inserido e deve deslizar facilmente). Não se esqueça de conectar o cabo entre o avanço e o guidão. Oriente o guidão conforme mostrado abaixo.

3º) Insira e aperte os seis parafusos (fornecidos) que prendem o guidão à haste usando a chave sextavada (fornecida).

4º) Verifique se o guidador não se move em relação ao avanço. Se o guidão ainda estiver se movendo em relação à haste, aperte os seis parafusos e verifique novamente se você vê algum movimento entre os dois.

5º) Verifique se a pressão dos pneus está entre [2 e 2,6 bar] para evitar desgaste mecânico prematuro do produto (bomba não fornecida).

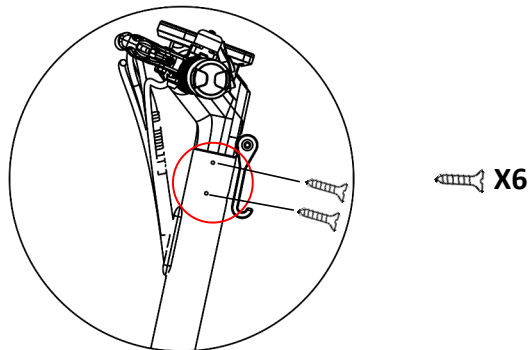

2.5 Dobrando a scooter

Para dobrar a scooter, estenda o suporte e depois

- Pressione a alavanca cinza (A) enquanto gira o mecanismo giratório no sentido horário (B). Certifique-se de girar o mecanismo totalmente para baixo para destravar a descida da haste.
- (C) Gire a haste da scooter em direção ao convés
- Abaixе cuidadosamente a haste até que o gancho da haste entre em contato com a alça da plataforma e, em seguida, certifique-se de posicionar o gancho na alça da plataforma antes de levantar a scooter.

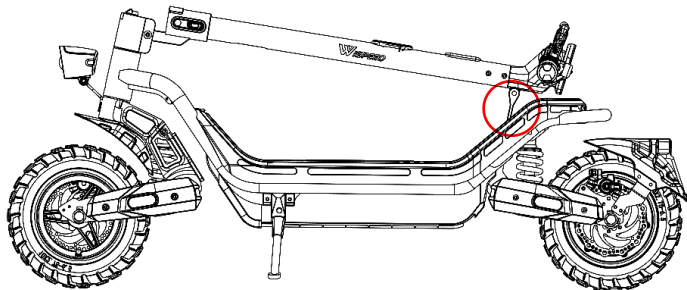
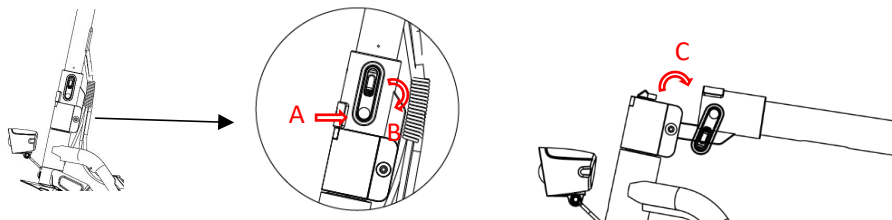

Para desdobrar a scooter:

- Solte o gancho da haste da alça da plataforma para desdobrar a scooter.
- (D) Remonte a haste, certificando-se de segurar o mecanismo de articulação de travamento na posição para baixo para que a haste possa travar adequadamente na posição desdobrada.
- Em seguida, trave o desdobramento dobrando o mecanismo giratório no sentido anti-horário até ouvir um “clique” audível (E)

Lembre-se de sempre desdobrar o suporte e estacioná-lo em terreno nivelado quando a scooter não estiver em uso, para manter o equilíbrio e evitar danos ou ferimentos causados por uma queda.

O gancho giratório na haste permite segurar a scooter na posição dobrada.

CUIDADO: Certifique-se de dobrar o gancho da haste quando a scooter estiver desdobrada e em condições de funcionamento.

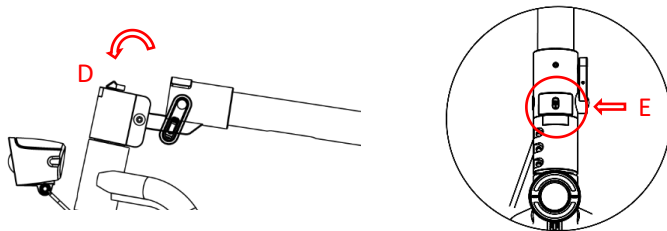

3- Instruções de uso

Suas experiências andando de bicicleta, dirigindo automóveis, esquiando e usando outros meios de transporte semelhantes podem ajudá-lo a obter melhor controle de sua scooter e a manejá-la melhor.

- Antes de cada viagem, verifique se os pneus não estão danificados ou vazios e se não há parafusos lá a scooter está solta. Se você notar algo anormal, entre em contato com seu revendedor local.
- Não faça nenhuma modificação nas peças sua scooter, pois isso pode reduzir seu desempenho, danificá-lo e até mesmo causar ferimentos graves ao usuário ou a outros usuários.
- Quando ligado, todos os dígitos acenderão. Esta é uma situação normal.

3.1 Limitação de peso para usuários

- Existem vários motivos para limitações de peso:
 1. Garantir a segurança do usuário.
 2. Evite danos à scooter devido a sobrecarga.
- Peso mínimo: 50kg.
- Peso máximo: 120kg.

3.2Autonomia

A autonomia para uma carga completa pode ser de até 60 km, mas varia muito dependendo de vários fatores, como:

- **Campo** :Terreno seco, liso e plano aumenta a distância de viagem. Terreno inclinado (positivo) reduz a autonomia.
- **Peso do usuário**:O peso corporal do usuário tem impacto na autonomia. Quanto mais pesado o usuário, menor autonomia.
- **Inflação dos pneus**:A faixa de pressão recomendada para ambos os pneus é de [2 a 2,6 bar]. Fora desta faixa, o risco de furo é maior, o desgaste mecânico do produto é acelerado e a autonomia é bastante reduzida.
- **Temperatura do quarto** :Armazenar e utilizar a sua scooter à temperatura recomendada pode aumentar a vida útil da bateria. Por outro lado, uselá scooter fora destes parâmetros de temperatura reduz estes últimos.
- **Velocidade e hábitos de direção**:Dirigir em velocidade constante e baixa aumenta o alcance. Por outro lado, partidas, paradas, acelerações e desacelerações frequentes reduzem a autonomia.
- **Entrevista** :Ter uma scooter bem conservada (pneus devidamente cheios, travões correctamente ajustados, etc.) preserva a autonomia.
- Alcance, capacidade de subida e velocidade podem variar dependendo do

peso do usuário, uso, temperatura e elevação da rota.

3.3 Limites de velocidade

- A velocidade máxima deláWISPEED SUVPILOT 480 em velocidade S é de 25 km/h.
- A velocidade máxima deláWISPEED SUVPILOT 480 na velocidade D é de 20 km/h.
- A velocidade máxima deláWISPEED SUVPILOT 480 na velocidade ECO é de 15 km/h.
- A velocidade máxima deláA velocidade de pedestres do WISPEED SUVPILOT 480 é de 6 km/h.

3.4 Frenagem

O WISPEED SUVPILOT480possui dois freios a disco, um dianteiro e outro traseiro e um freio eletrônico traseiro, o que proporciona uma frenagem eficaz, mas deve ser bem controlado.

Portanto, preste muita atenção aos seguintes pontos:

- Para desacelerar, basta soltar o acelerador.
- Para frear, pressione uma alavanca de freio. A alavanca do freio esquerdo controla o freio a disco traseiro e o freio eletrônico. A alavanca do freio direita controla o freio a disco dianteiro e o freio eletrônico. Uma travagem brusca pode

fazer com que você fique desequilibrado e caia; Pressione gradualmente a alavanca do freio para desacelerar com segurança. Evite pressionar com força a alavanca do freio, pois isso causará uma frenagem que pode ser brutal.

- Não aperte o cabo do freio mais do que o necessário. A roda traseira não deve estar completamente bloqueada para não escorregar durante a frenagem de emergência.
- Nunca toque nos discos de freio com os dedos



O guarda-lamas traseiro não é um freio e é proibido pressioná-lo para frear. Você corre o risco de danificar sua scooter sem conseguir diminuir a velocidade.

3.5 Indicadores luminosos

- **Bloqueios** :Você deve ativar o pisca-pisca desejado pressionando o botão correspondente no controle do pisca-pisca localizado à esquerda do guidão e, a seguir, pressionar o mesmo botão novamente para removê-lo. Os indicadores não são desativados automaticamente, pressione novamente o mesmo botão para desativá-los.
- **Luz traseira**:A luz traseira (ou “luz de freio”) pisca enquanto a alavanca do freio estiver ativada. Também pisca enquanto você está no modo pedestre.

4- Como usar sua scooter

Passo 1: Verifique se a capa de silicone cobre o conector de carregamento, bem como a integridade geral do seu produto.

2º passo: Desdobre a scooter e pressione o botão liga / desliga por 3 segundos sem tocar no acelerador ou freio.

Estágio3: Verifique se o suporte está dobrado corretamente

Passo 4: Com a scooter colocada, coloque um pé na plataforma e avance empurrando o chão com o outro pé sem usar o acelerador.

Etapa 5: É necessário atingir uma velocidade entre 3 e 5 km/h para poder usar o acelerador e passar para o modo elétrico. Você pode alterar a relação de transmissão pressionando o botão 1 vez 

Para acelerar, use o “gatilho” próximo à sua mão direita.

Etapa 6: Para frear, use as alavancas de freio localizadas em cada lado do guidão.

Etapa 7: Para desligar sua scooter, pressione o botão liga / desliga por 3 segundos.

IMPORTANTE:

- **Para evitar qualquer perigo, curvas bruscas devem ser sempre evitadas ao viajar em alta velocidade.**

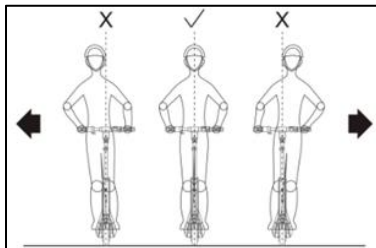

Posição ideal a adotar para andar com total segurança.

5- Uso e carregamento da bateria

Esta seção aborda o método de carregamento, manutenção da bateria, pontos de segurança e especificações da bateria. Para garantir a sua segurança e a de outras pessoas, aumente a vida útil e o desempenho da bateria, manusear e usar a bateria como segue.

AVISO !:

Não use sua scooter quando a bateria está fraca ou o sistema solicita um desligamento seguro. A vida útil da bateria será reduzida se você continuar a usá-la WISPEED SUVPILOT 480 enquanto o nível da bateria está baixo.

5.1 Carregamento da bateria

Quando o nível da bateria na tela de controle aparece em vermelho e pisca, significa que a tensão está baixa e a scooter não vai suficientemente fornecida com corrente para funcionar normalmente. Pare, pois isso pode causar instabilidade e diminuir a vida útil da bateria. É altamente recomendável carregar sua scooter quando o nível da bateria estiver em 15% ou menos.

Para carregar sua bateria, siga os seguintes passos:

- Verifique se o conector de carregamento na bandeja está seco.
- Conecte o carregador fornecido à scooter através deste conector
- Conecte o carregador de rede a uma tomada elétrica.
- Se a luz do carregador acende em vermelho na base de carregamento, isso significa que a bateria está carregando corretamente. Se a luz estiver verde, verifique se o cabo está conectado corretamente à scooter.
- O carregamento completo do WISPEED SUVPILOT 480 leva aproximadamente 9 horas.
- Quando a luz do carregador mudar de vermelho para verde, o carregamento estará concluído.
- Desconecte o cabo de alimentação do lado da scooter.

IMPORTANTE:

- Carregar por muito tempo pode diminuir a vida útil da bateria.. Não deixe sua scooter conectada ao carregador durante a noite.
- Certifique-se de recarregar totalmente a bateria da sua scooter sempre que recarregá-la para maximizar sua vida útil.
- Mantenha o ambiente de carregamento limpo e seco.
- Não carregue a bateria se a tomada de carregamento estiver molhada ou úmida.

AVISO !:





A scooter não liga quando está conectada à rede elétrica.

5.2 Características da bateria

Modelo de bateria	FS026
Tipo de Bateria	Íon de lítio
Tempo de carregamento	Por volta das 9h
Voltagem nominal	48 V
Habilidade	18 Ah

6- Códigos de erro

Se ocorrer um mau funcionamento durante o uso do seu WISPEEDSUVPILOTO 480, você verá um dos seguintes códigos de erro aparecer na tela:

CODIF ICAD O	Ícone da tela	SIGNIFICADO	APARÊNCIA AO LIGAR	APARÊNCIA EM OPERAÇÃO
E6	/	Superaquecimento do motor	Serviço pós-venda de devolução	Desligamento – Aguardando resfriamento
E8		Anomalia de sobretensão ou subtensão	Serviço pós-venda de devolução	Stop – Retorno do serviço pós-venda
E10		Anomalia de comunicação	Serviço pós-venda de devolução	Stop – Retorno do serviço pós-venda
E11	ECU	Falha do controlador	Serviço pós-venda de devolução	Stop – Retorno do serviço pós-venda
E14		Falha do acelerador	Serviço pós-venda de devolução	Stop – Retorno do serviço pós-venda
E15		Mau funcionamento do freio	Serviço pós-venda de devolução	Stop – Retorno do serviço pós-venda
E16		Anormalidade do sensor Hall	Serviço pós-venda de devolução	Stop – Retorno do serviço pós-venda

Se o problema persistir, acesse a seção Deslizamento Urbano e a seção Assistência do nosso site: www.wispeed.net

7- Manutenção e armazenamento

A sua Scooter necessita de manutenção regular. As etapas a seguir descrevem as etapas e requisitos importantes associados à sua manutenção

7.1 Limpeza

- Verifique se a fonte de alimentação e o cabo de carregamento da sua scooter foram desconectados.
- Limpe a sua scooter com um pano macio e seco.

AVISO!

Seu WISPEED SUVPILOT 480 possui certificação IPX5. Isso significa que é à prova de respingos. Porém, não deve ser submerso ou submetido a jato de água. Então nunca limpeláWISPEED SUVPILOT 480 com jatos de água de alta pressão e nunca mergulhe em nenhum líquido. Evite a entrada de água ou outros líquidos no WISPEED SUVPILOT 480, pois isso pode causar danos irreversíveis aos componentes eletrônicos. Seu produto seria então excluído da garantia.

7.2 Armazenar

- Antes do armazenamento, carregue totalmente a sua scooter para evitar descarga excessiva da bateria devido à não utilização prolongada.
- Se a scooter for guardada durante vários meses, lembre-se de recarregá-la pelo menos uma vez (9 horas) a cada três meses. Caso contrário, a garantia não terá efeito por tal negligência.
- Não carregue a bateria se a temperatura estiver abaixo de 0°C. Luga sua scooter num ambiente mais quente (mais de 10°C) antes de carregar. Não carregue a bateria se a temperatura ambiente estiver acima de 40°C.
- Deve proteger a sua scooter para evitar a deterioração do seu desempenho devido ao pó. Guarde a sua scooter no interior, num local seco e a uma temperatura adequada (entre 15°C e 30°C).

7.3 Estado dos pneus

- Verifique cuidadosamente as rodas e cubos dianteiros e traseiros (dianteiros/traseiros) antes de usar a scooter. Os pneus não devem estar danificados, vazios ou furados.
- No caso de pneus com pressão insuficiente, utilize uma bomba de bicicleta (não fornecida) à qual adapta o bocal de enchimento fornecido.
- Verifique o estado dos seus pneus a cada 2/3 semanas de uso.
- Se você observar as marcas de desgaste abaixo em seus pneus, troque-os.



- Em caso de desgaste excessivo, você pode encomendar pneus novos através do nosso site <https://www.wispeed.net/secção> de assistência ou contacte o serviço pós-venda para substituir os pneus.

7.4 Manutenção

- **7.4.1 Manutenção do sistema de freios:**

Seus freios a disco vêm ajustados de fábrica, caso deseje alterar esta configuração consulte os tutoriais no site wispeed.net.

- **7.4.2 Manutenção de parafusos:**

Verifique cuidadosamente os parafusos de cada peça antes de usar a scooter. Os parafusos não devem estar soltos ou muito danificados.

Percebido: Verifique se a scooter está funcionando normalmente antes de cada uso. Em caso de anomalia, não o utilize e contacte o serviço pós-venda para a sua reparação. Nunca modifique a estrutura da scooter. Qualquer modificação pode resultar em risco de ferimentos e o fabricante não será responsável por quaisquer danos resultantes de tal modificação.

AVISO!

- Para garantir a sua segurança e a de outras pessoas, nunca desmonte sua scooter, não o desvie de seu uso inicial, caso contrário sua garantia será anulada.

7.5 Assistência

Nosso site <https://www.wispeed.net/> pode fornecer vários suportes através da seção de assistência.

- Uma lista de tutoriais fotográficos que detalham o processo de manutenção ou substituição de um pneu com mais detalhes.
- Suporte técnico através do endereço de e-mail dedicadoglis_urbana@logicom-europe.com
- Um FAQ dedicado ao seu produto
- Possibilidade de encomendar diferentes elementos (um segundo carregador, um bocal de enchimento, um pneu) (*)

() A lista de itens disponíveis para venda está sujeita a alterações. A Logicom reserva-se o direito de modificar sem aviso prévio ou justificação a totalidade ou parte desta lista, ou mesmo suspender a venda destes elementos a qualquer momento sem que isso seja considerado um prejuízo para o utilizador.*

8- Bloquear

Como funciona o código de bloqueio:

A sua scooter possui uma fechadura eletrônica, desativada por defeito.

AVISO:

- Para ativar a fechadura eletrônica, todo o procedimento abaixo deverá ser concluído em até 30 segundos que siga a ignição. **TEM**por defeito, será necessário reiniciar a scooter para começar novamente.



- Para ativar o bloqueio você deve:

Ligue sua scooter pressionando o botão Iniciar  por aproximadamente 3 segundos, você ouvirá um bipe e o display acenderá.

2- Sua scooter está ligada. Para ativar o código de bloqueio, pressione rapidamente o botão Iniciar 7 vezes .



3- o código padrão é 00. Para inserir os números Use o freio para rolar o dígito esquerdo e o gatilho do acelerador para rolar o dígito direito. Em seguida, valide pressionando o botão liga / desliga duas vezes seguidas . Para definir a sua senha personalizada, altere o código da sua scooter.

Como alterar o código da scooter:

Para alterar seu código, desbloqueie sua scooter. Em seguida, pressione o botão Iniciar 7 vezes . Em seguida, digite seu código ativo (para a primeira alteração o código ativo é 00). Para inserir seus dígitos, use o freio para rolar para o dígito esquerdo e o gatilho do acelerador para rolar para o dígito direito. Em seguida, valide (pressione o botão duas vezes seguidas  para validar). Será solicitada uma segunda entrada para definir um novo código, uma vez escolhido, valide (pressione o botão duas vezes seguidas  para validar).

Digite o código de desbloqueio da sua scooter abaixo:

--	--

Agora que o bloqueio de código está ativado, cada vez que você o iniciar, sua scooter solicitará seu código (dois dígitos). Para desbloquear a scooter, ligue-a pressionando  3 segundos, digite seu código e pressione duas vezes .

Desativar bloqueio por senha.

Para desativar o código, desbloqueie sua scooter. Em seguida, pressione o botão Iniciar 7 vezes . Em seguida, digite seu código uma vez. Será solicitada uma segunda entrada, em vez de inserir um novo código (você tem a opção de alterar o código inserindo um novo código ou desativar a senha) aperte a alavanca do freio até ouvir um “Beep” para desativar o código .

ATENÇÃO !Se você desativar seu código, o código padrão será o seu código antigo.

A scooter desliga-se sozinha e bloqueia (se o código estiver ativado) após 5 minutos de inatividade.

9 – Odômetro

Ao ligar a scooter, a scooter apresenta o número de quilômetros percorridos durante esta sessão de utilização.

Ao pressionar o botão M 4 vezes, você pode visualizar o número total de quilômetros percorridos.

Espere cerca de 3 segundos e o display retornará à tela da sua sessão.

10- Informações técnicas

Nome	Configurações
Peso líquido	30,35kg
Carga mínima	50kg
Carga máxima	120kg
Velocidade máxima	25 km/h
Autonomia máxima	Até 60 km (dependendo do terreno, hábitos de condução e carga)
Ângulo máximo de subida	25%
Fonte de energia	Bateria de íon de lítio
Poder nominal	500 W (0,50 kW)
Força máxima	900 W (0,90 kW)
Capacidade nominal	864Wh
Dimensões (C*L*A)	1280*620*1280mm
Bateria	48V/18Ah
Temperatura de operação	Mín=0°C, Máx=45°C
Pressão máxima dos	2.6 Barras
Pressão mínima dos	2.0 Barras
Nível de pressão sonora ponderado	<70dB(A)

O valor total das vibrações às quais o sistema mão-braço está exposto não excede 2,5 m/s²

11- Declaração de conformidade da UE

Nós, LOGICOM SA – 55 rue de Lisbonne – 75008 PARIS,
declaramos que o produto

Marca: WISPEED

Nome comercial: **SUVPILOTO 480**

Tipo: Scooter Elétrica (PLEV Classe 2)



Ao que se refere esta declaração simplificada, ela está em conformidade com os requisitos essenciais e outras disposições relevantes do Regulamento de Máquinas (2006/42/CE) e da Diretiva EMC (2014/30/UE).

RM	ISO 12100:2010; EN 17128:2020
EMC	EN 17128:2020

Bem como os requisitos essenciais da Diretiva RoHS (2011/65/EU), da Diretiva ErP (2009/125/EC) e do Regulamento REACH (1907/2006).

RoHS	IEC 62321-3-1:2013 – IEC 62321-4:2013+A1:2017 – IEC 62321-5:2013 – IEC 62321-6:2015 – IEC 62321-7-2:2017
ALCANÇAR	Regulamento nº 1907/2006

O texto integral da declaração UE de conformidade está disponível no seguinte endereço Internet:

<https://www.logicom-europe.com/ce-doc>

12- Informações do carregador

Nome e endereço do fabricante/contrafornigadora	JIANGXI FU DIAN YOU PIN TECHNOLOGY CO., LTD (Parque de inovação e empreendedorismo, zona de desenvolvimento econômico, cidade de Guixi, província de Jiangxi, CHINA)
Referência do modelo	EF1505462000
Tensão de entrada	100-240V
Frequência de corrente alternada de entrada (CA)	50-60Hz
Voltagem de saída	54,6 V
Corrente de saída	2A
Potência de saída	109,2W
Rendimento médio em modo ativo	>90%
Consumo de energia sem carga	<0,21 W



13- Reciclagem

O símbolo mostrado aqui e no dispositivo significa que o dispositivo é classificado como equipamento elétrico ou eletrônico e não deve ser descartado junto com outros resíduos domésticos ou comerciais

no final de sua vida útil.

A Diretiva REEE 2012/19/UE (Diretiva sobre Resíduos de Equipamentos Elétricos e Eletrônicos) foi introduzida para reciclar dispositivos utilizando as técnicas de recuperação e reciclagem mais eficientes para minimizar o impacto no ambiente, tratar substâncias perigosas e evitar o aumento dos aterros.

Instruções de eliminação para utilizadores particulares:

Quando você não usar mais o dispositivo, descarte-o de acordo com os processos de reciclagem locais. Para obter mais informações, entre em contato com as autoridades locais ou com o revendedor do dispositivo.

Instruções de eliminação para utilizadores profissionais:

Os utilizadores empresariais devem contactar os seus fornecedores, verificar os termos e condições do contrato de compra e garantir que este dispositivo não é misturado com outros resíduos comerciais quando eliminado.

14- Escopo da garantia

Em caso de problemas:

Um formulário de contato, bem como um FAQ completo estão disponíveis na seção Suporte do nosso site:<https://www.wispeed.net/fr/>

Se esta plataforma não resolveu o seu problema, entre em contato com o seu revendedor (com o seu produto e seu carregador).

pág.41

Por razões de segurança, apenas o nosso posto técnico está autorizado a trabalhar nos nossos produtos, por isso fornecemos apenas algumas peças sobressalentes.

A garantia do fornecedor LOGICOM é válida para o uso normal do produto conforme definido no manual do usuário por um período de 2 anos para o produto e 1 ano para a bateria.

Estão excluídos desta garantia os danos devidos a uma causa não relacionada com o dispositivo.

Em particular, a garantia não se aplica se o dispositivo tiver sido danificado como resultado de um choque ou uma queda, uma operação errada, uma ligação que não esteja de acordo com as instruções mencionadas nas instruções, efeito de raios, sobretensão da rede, proteção insuficiente contra calor, umidade ou gelo.

A garantia estende-se apenas à França Metropolitana.

- A instalação de pneus maciços na sua scooter resultará na exclusão total e definitiva da garantia.
- A garantia não cobre o manual do usuário.
- A garantia não cobre o desgaste normal do produto (travões, bateria, pneus, desgaste do deck, desgaste do guarda-lamas, desgaste das capas plásticas de proteção, etc.)
- A garantia não cobre qualquer deterioração do produto devido a uso indevido, incluindo em particular as causadas por colisões com objetos ou queda.

- A garantia não cobre qualquer utilização do produto que não cumpra as precauções de utilização estipuladas no manual do utilizador.
- A garantia não cobre defeitos causados ao produto por acessório não fornecido pela WISPEED.
- A garantia não cobre quaisquer danos causados à bateria.
- A garantia não cobre o produto ou seus acessórios caso este tenha sido desmontado ou modificado de alguma forma.
- A garantia não cobre nenhum produto não identificável pelo seu número de série. Se os elementos tiverem sido removidos, apagados, modificados ou tornados ilegíveis, a garantia não se aplica.
- A garantia não cobre danos ao produto após exposição à umidade, condições extremas de calor ou frio, corrosão, oxidação ou qualquer líquido.
- A garantia não cobre qualquer deformação, dano ou quebra da estrutura principal após queda repentina, sobrecarga excessiva ou choques repetidos.
- A garantia não cobre qualquer esquecimento ou erro no manuseio do código de desbloqueio..

Em qualquer caso, a garantia legal para defeitos ocultos será aplicada de acordo com os artigos 1641 e seguintes do Código Civil e L.211-1 e seguintes do Código do Consumidor..

Fabricado na RPC © 2024 Logicom SA.

W ***ISPEED***